

INSTRUKCJA

zgodnie z Dyrektywą Maszynową 2006/42/EC

Tłumaczenie instrukcji oryginalnej

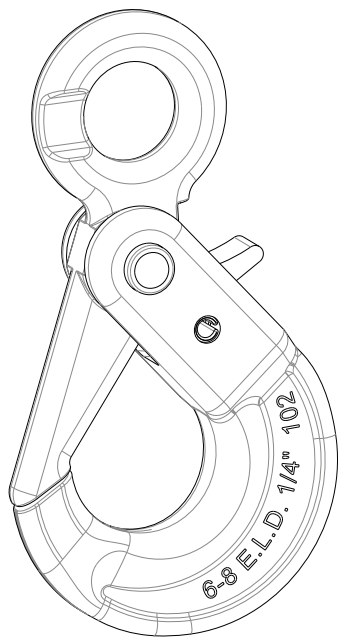

Hak samozatraskowy z uchem Nr 8057

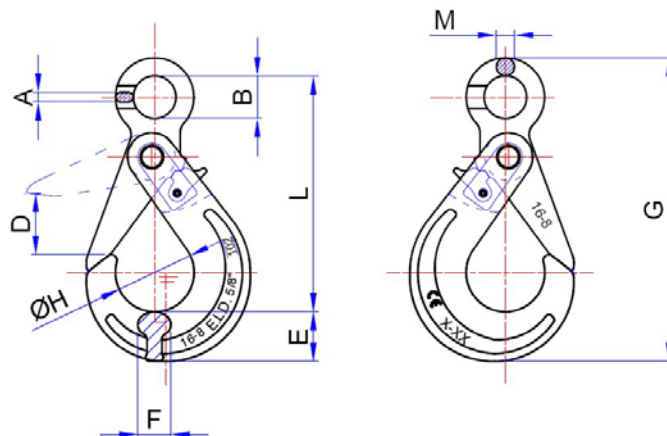

Wymiary podane są w [mm].

Ø Łańcucha	WLL kg	A	B	D	E	F	G	ØH	L	M	g	KOD
7-8	2000	8	25	33	25	20	172	45	135	12	860	080570020
10	3150	10	32	44	35	27	218	58	168	14	1600	080570032
13	5300	13	40	54,5	40	31	267	71	208	18	3040	080570053

1. Uwagi ogólne

W odniesieniu do treści niniejszej instrukcji, producent nie ponosi żadnej odpowiedzialności w przypadku:

- używania wyrobu niezgodnie z przepisami BHP;
- błędneho wyboru lub ustawienia przedmiotu, który ma być połączony z hakiem;
- niestosowania się lub błędneho interpretowania informacji zawartych w instrukcji obsługi;
- dokonywania jakichkolwiek zmian w urządzeniu;
- nieprzeprowadzania lub niewłaściwego przeprowadzania rutynowych prac konserwacyjnych;
- użytkowania z nieodpowiednim osprzętem.

2. Kryteria doboru i żywotność urządzenia

Hak może być użyty jako część zawiesia łańcuchowego zgodnie z normą EN818-4

Statyczny współczynnik bezpieczeństwa (MPF) jest równy 2,5 razy dopuszczalnego udźwigu.

Przy doborze urządzenia należy wziąć pod uwagę poniższe parametry.

A. Dopuszczalne obciążenie robocze (WLL lub udźwig):

Dopuszczalne obciążenie robocze (WLL) jest funkcją jego klasy i konfiguracji. Poniżej podano wartości udźwigu dla zawiesia w konfiguracji jednociegnowej:

Dopuszczalne obciążenie robocze										
WLL	Średnica łańcucha w klasie 8 (mm)									
	6	7	8	10	13	16	20	22	26	32
t	1.12	1,5	2	3.15	5.3	8	12.5	15	21.2	31.5

B. Klasa :

Klasa haka powinna być taka sama jak dla zawiesia łańcuchowego

ACCESSORIES
FOR WIRE ROPE **ROBUR**
Industrial Zone – C.da S. Nicola
67039 SULMONA (L'AQUILA)

Tel. +39.0864.2501.1 – Fax +39.0864.253132
www.roburity.com – info@roburity.com

C. Temperatury pracy:

Dopuszczalne temperatury pracy podane są w poniższej tabeli. Należy zwrócić uwagę, że udźwig może się zmieniać w zależności od temperatury.

Klasa	Obciążenie robocze wyrażone jako udział procentowy dopuszczalnego obciążenia roboczego		
	Temperatura, t, °C		
	-40 < t ≤ 200	200 < t ≤ 300	300 < t ≤ 400
8	100	90	75

D. Żywotność i częstotliwość używania:

Żywotność urządzenia jest obliczona na **20 000 cykli pracy** przy pełnym obciążeniu.

3. Oznaczenia

Wyroby posiadają nieusuwalne znaki i kody, które pozwalają zidentyfikować produkt i określić jego rozmiar i zastosowanie.

Markings		
A	Znak producenta	E.L.D.
B	Numer produktu	102
C	Numer partii produkcyjnej	Oznaczenie alfanumeryczne
D	Rozmiar	Ex. 6
E	Rozmiar (cale)	Ex. 1/4"
F	Klasa wyrażona literą i cyfrą	8
G	Znak CE	☉

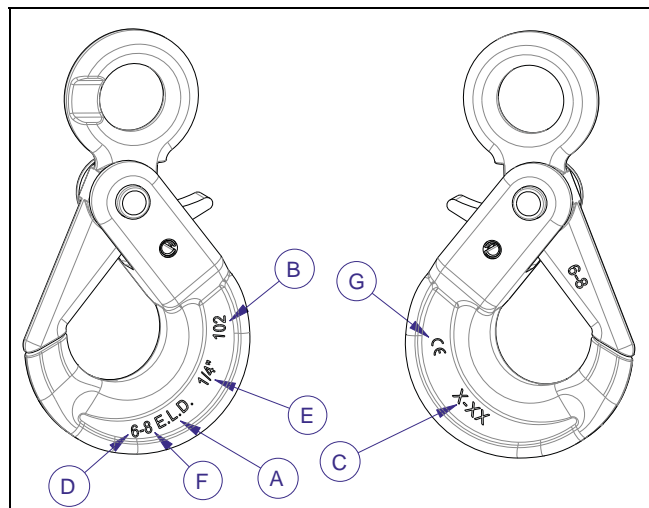

UWAGA!	Zakaz usuwania oznaczeń wykonanych przez producenta lub dodawania innych.
---------------	--

4. Niedopuszczalne warunki użytkowania

Poniższe ładunki nie powinny być przenoszone:

- Wszelkie ładunki przekraczające wagowo dopuszczalne obciążenia robocze;
- Wszelkie ładunki, których temperatura nie mieści się w dopuszczalnym przedziale;
- Wszelkie ładunki, których powierzchnia nie jest wystarczająco odporna na naciski występujące podczas podnoszenia;
- Wszelkie ładunki zakwalifikowane jako niebezpieczne (np. łatwopalne, materiały wybuchowe itp.);
- Wszelkie ładunki, które mogą zmienić kształt, środek ciężkości i/lub stan fizyczny lub chemiczny;
- Wszelkie ładunki zanurzone w roztworze kwasu lub wydzielające opary kwasów.

5. Ograniczenia przy instalacji

Hak może być używany tylko jeśli jest połączony z łańcuchem za pomocą ogniwa łączącego przy zachowaniu odpowiedniej tolerancji zgodnie z normą EN 818-2.

Hak można używać do podnoszenia wraz z innymi częściami lub urządzeniami, które mają odpowiednie wymiary i podobne właściwości.

Punkty styku haka z elementem wieszanym lub chwytkiem powinny zapewnić wzajemne swobodne przemieszczanie się elementów bez żadnych wymuszeń.

Przy innych zastosowaniach skontaktuj się z producentem.

6. Kontrola wstępna

Przed użytkowaniem lub zamontowaniem urządzenie powinno być sprawdzone przez przeszkoloną osobę:

- Sprawdzić stan haka, a w szczególności upewnić się, że nie ma na nim przecięć, zgięć, otarć, pęknięć, korozji lub brakujących części.
- Sprawdzić czy na wyrobie znajdują się wymagane oznaczenia oraz **sprawdzić wymiary krytyczne wg Rys.1.**
- Powiadomić producenta o ewentualnych nieprawidłowościach

7. Instalacja, instrukcja montażu

- Włożyć jedną część ogniwa rozbieralnego w ucho haka, a drugą w koniec łańcucha.
- Złączyć ze sobą dwie części ogniwa rozbieralnego, a następnie połączyć je za pomocą trzpienia.

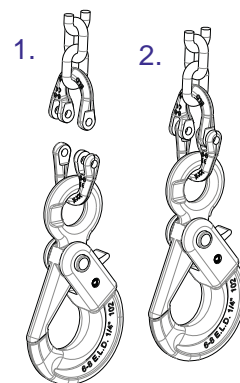

8. Przydatność do użytku

Urządzenie zostało sprawdzone u producenta pod kątem jego sprawności i wydajności. **Certyfikat** dostarczony wraz z nim potwierdza pozytywne przejście wszystkich testów zgodnie z normami.

Jednakże przed rozpoczęciem pracy użytkownik powinien sprawdzić zainstalowane urządzenie pod względem jego sprawności i wydajności, aby **wykazać, że cały układ jest zdolny do użytku.**

9. Użytkowanie – utrzymanie i obsługa

Przenoszenie i transport ładunków powinien być wykonywany delikatnie przy zachowaniu ostrożności, bez szarpnięć. Zatrząsk otwiera się przy naciśnięciu na zapadkę umieszczoną w tyle haka. Zamyka się on automatycznie podczas podnoszenia ładunku, lecz wskazane jest aby zamknąć go ręcznie i sprawdzić czy nie otworzy się ponownie, chyba że nadal naciskamy na zapadkę.

UWAGA !**Zatrask bezpieczeństwa
nigdy nie może być obciążany**

Nie wpinać więcej niż dwa ucha do haka; maksymalny kąt pomiędzy uchem a pionem nie powinien przekraczać 45°.

10. Przeciwwskazania do stosowania

Używanie haka do celów innych niż został zaprojektowany, a mających wpływ na rzeczywistą sprawność i bezpieczeństwo produktu, stosowanie go w warunkach skrajnie niebezpiecznych i brak konserwacji mogą prowadzić do **poważnego zagrożenia bezpieczeństwa osób** i powodować poważne szkody w środowisku pracy. Środki ostrożności, o których mowa poniżej nie obejmują wszystkich potencjalnych „nadużyć” przedmiotu jakie mogą wystąpić. W związku, z czym ewentualne pozostałe przypadki zagrożeń należy przewidzieć. A więc:

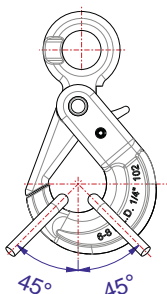

- NIE używać haka do transport ludzi i zwierząt oraz ładunków innych niż te do których hak został zaprojektowany.
- NIE podnosić ładunków za końcówkę haka.
- NIE podnosić i nie przenosić ładunków jakimkolwiek transportem lotniczym oraz nie ciągnąć utwierdzonych ładunków.
- NIE używać w obszarze występowania wybuchów/materiałów łatwopalnych bądź silnych pól magnetycznych;
- NIE spawać jakichkolwiek części urządzenia, nie wypełniać spoin, nie używać go jako spoiwa do spawania.

11. Części zamienne, kontrola i konserwacja

Kontrola i prace konserwacyjne powinny być prowadzone przez przeszkolony personel, który zobowiązany jest wykonywać te badania dokładnie. Poniżej przedstawiono listę badań, które powinny być wykonywane w określonych odstępach czasu przedstawionych w tabeli „**Kontrola i prace konserwacyjne**”.

- **BADANIA WIZUALNE:** upewnienie się, że urządzenie nie posiada wad powierzchniowych, w tym pęknięć, wgniecień, przecięć, szczelin i otarć.
- **BADANIE FUNKCJONALNOŚCI:** upewnienie się, że akcesoria i urządzenie mogą się swobodnie poruszać, a zapięcie haka zapobiega odczepianiu się – w szczególności czy sprężyna utrzymuje zapięcie w odpowiedniej pozycji.
- **BADANIE ODKSZTAŁCEN:** upewnienie się, że urządzenie nie posiada jakichkolwiek odkształceń mierząc jego wymiary krytyczne przedstawione na Rys. 1.
- **BADANIE ZUŻYCIA:** upewnij się, że punkty styku nie są zużyte, za pomocą miernika zmierzanie wymiarów krytycznych przedstawionych na Rys. 1.
- **BADANIE STANU POWIERZCHNI:** upewnienie się, że urządzenie jest wolne od rdzy i korozji zwłaszcza, gdy jest stosowane na zewnątrz; używając odpowiednich metod (np. płynu penetrującego) upewnienie się czy wolne jest od pęknięć.

Wyniki powyższych badań powinny być archiwizowane.

W sprawie części zamiennych kontaktować się z producentem

UWAGA !**Zawsze używać oryginalnych
części zamiennych**

Producent nie ponosi żadnej odpowiedzialności w przypadku pęknięcia, uszkodzenia oraz szkód materialnych i szkód wyrządzonych odobom w wyniku stosowania części zamiennych, które nie są oryginalne.

12. Złomowanie

Jeśli urządzenie jest pęknięte, zniekształcone, zużyte lub skończyła się jego żywotność określona przez producenta, powinien on być rozebrany i zełmowany.

Kontrola i prace konserwacyjne

Typ badania	Każde użycie		Okresowo	
	Codziennie	Tydzień	Miesiąc	Rok
Stan wizualny	X			
Funkcjonalność	X			
Odkształcenia		X		
Zużycie			X	
Stan powierzchni				X

	<p>UWAGA</p> <p>Wymień narzędzie gdy:</p> <p>Jeżeli szczelina haka jest powiększona i odkształcona plastycznie o więcej niż 10% w porównaniu ze stanem pierwotnym.</p> <p>Jeżeli grubości ścianek lub inne wymiary uległy zmniejszeniu o więcej niż 5%.</p>
--	---

ACCESSORIES

FOR WIRE ROPE **ROBUR**

Industrial Zone – C.da S. Nicola

67039 SULMONA (L'AQUILA)

Tel. +39.0864.2501.1 – Fax +39.0864.253132

www.roburitaly.com – info@roburitaly.com