

INSTRUKCJA

zgodnie z Dyrektywą Maszynową 2006/42/EC

Tłumaczenie instrukcji oryginalnej

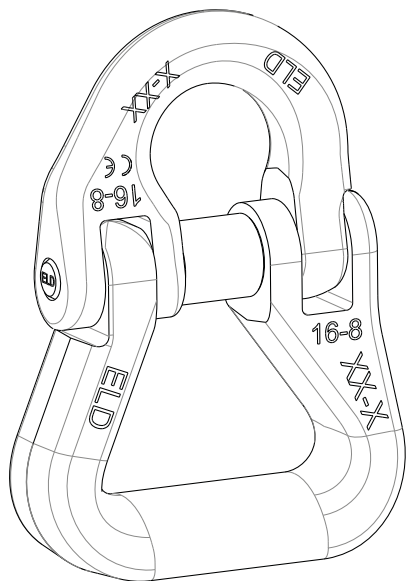

Ogniwo rozbieralne do zawiesi poliestrowych Nr 8090F

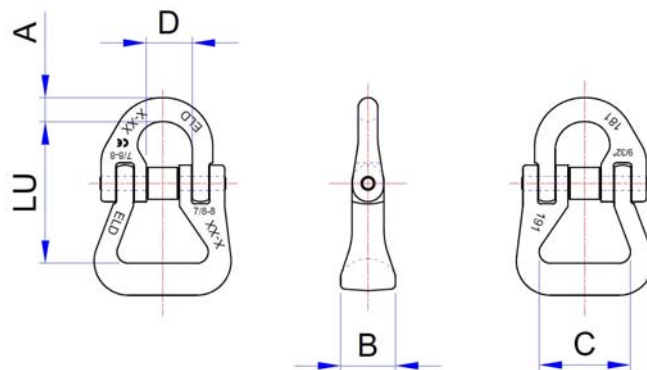

Wszystkie wymiary podane są w [mm].

WLL t	A	B	C	D	LU	kg	KOD
2	10,5	24	40	20	62	0,32	080900220
3,15	12	28	50	25	78	0,60	080900232
5,3	17	33	60	30	97	1,10	080900253
8	21	42	75	36	118	2,10	080900280

1. Uwagi ogólne

W odniesieniu do treści niniejszej instrukcji, producent nie ponosi żadnej odpowiedzialności w przypadku:

- używania wyrobu niezgodnie z przepisami BHP;
- błędnego wyboru lub ustawienia przedmiotu, który ma być połączony z ogniwem;
- niestosowania się lub błędnego interpretowania informacji zawartych w instrukcji obsługi;
- dokonywania jakichkolwiek zmian w urządzeniu;
- nieprzeprowadzania lub niewłaściwego przeprowadzania rutynowych prac konserwacyjnych;
- użytkowania z nieodpowiednim osprzętem.

2. Kryteria doboru i żywotność urządzenia

Ogniwo rozbieralne może być użyte jako element zawiesia pasowego zgodnie z normą EN 1492-1 i EN 19742-2.

A. Dopuszczalne obciążenie robocze (WLL lub udźwig):

Dopuszczalne obciążenie robocze (WLL) jest funkcją jego klasy i konfiguracji. Poniżej podano wartości udźwigu dla zawiesia w konfiguracji jednoczępnej:

Dopuszczalne obciążenie robocze					
WLL	Średnica łańcucha w klasie 8 (mm)				
	7	8	10	13	16
t	1,5	2	3,15	5,3	8

Statyczny współczynnik bezpieczeństwa (MPF) jest równy 2,5 razy dopuszczalnego udźwigu.

B. Klasa :

Klasę ogniwa powinna być taka sama jak dla pasa i ogniwa zbiorczego w konfiguracji jednoczępnej

ACCESSORIES
FOR WIRE ROPE **ROBUR**
Industrial Zone – C.da S. Nicola
67039 SULMONA (L'AQUILA)
Tel. +39.0864.2501.1 – Fax +39.0864.253132
www.roburity.com – info@roburity.com

C. Temperatury pracy:

Dopuszczalne temperatury pracy podane zależą od rodzaju materiału łączonego pasa, których zakresy podano poniżej:

- 40°C e 100° C dla poliestru i poliamidu
- 40°C e 80° C dla polipropylenu

D. Żywotność i częstotliwość używania:

Żywotność urządzenia jest obliczona na **20 000 cykli pracy** przy pełnym obciążeniu.

3. Oznaczenia

Wyroby posiadają nieusuwalne znaki i kody, które pozwalają zidentyfikować produkt i określić jego rozmiar i zastosowanie.

Oznaczenia	
A	Znak producenta
B	Numer produktu
C	Numer partii produkcyjnej
D	Rozmiar
E	Rozmiar (cale)
F	Klasa wyrażona literą i cyfrą
G	Znak CE

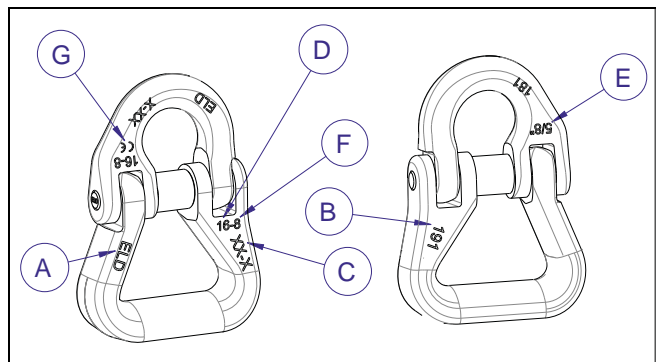

UWAGA!

Zakaz usuwania oznaczeń wykonanych przez producenta lub dodawania innych.

4. Niedopuszczalne warunki użytkowania

Poniższe ładunki nie powinny być przenoszone:

- Wszelkie ładunki przekraczające wagowo dopuszczalne obciążenia robocze;
- Wszelkie ładunki, których temperatura nie mieści się w dopuszczalnym przedziale;
- Wszelkie ładunki, których powierzchnia nie jest wystarczająco odporna na naciski występujące podczas podnoszenia;
- Wszelkie ładunki zakwalifikowane jako niebezpieczne (np. łatwopalne, materiały wybuchowe itp.);
- Wszelkie ładunki, które mogą zmienić kształt, środek ciężkości i/lub stan fizyczny lub chemiczny;

- Wszelkie ładunki zanurzone w roztworze kwasu lub wydzielające opary kwasów.

5. Ograniczenia przy instalacji

Ogniwo rozbieralne może być używane tylko jeśli jest połączone z zawieszem pasowym zgodnie z normą **EN 1492-1** i **EN 1492-2**, z łańcuchem z odpowiednią tolerancją zgodnie z normą **EN 818-2** i z ogniwnem zbiorczym zgodnie z **EN 1677-4**.

Ogniwo można używać do podnoszenia wraz z innymi częściami lub urządzeniami, które mają odpowiednie wymiary i podobne właściwości.

Punkty styku ogniwa z elementem wieszanym lub chwytakiem powinny zapewnić wzajemne swobodne przemieszczanie się elementów bez żadnych wymuszeń.

6. Kontrola wstępna

Przed użytkowaniem lub zamontowaniem urządzenie powinno być sprawdzone przez przeszkoloną osobę:

- Sprawdzić stan ogniwa, a w szczególności upewnić się, że nie ma na nim przecięć, zgięć, otarć, pęknięć, korozji lub brakujących części.
- Sprawdzić czy na wyrobie znajdują się wymagane oznaczenia oraz **sprawdzić wymiary krytyczne wg Rys.1**.
- Powiadomić producenta o ewentualnych nieprawidłowościach

7. Instalacja, instrukcja montażu

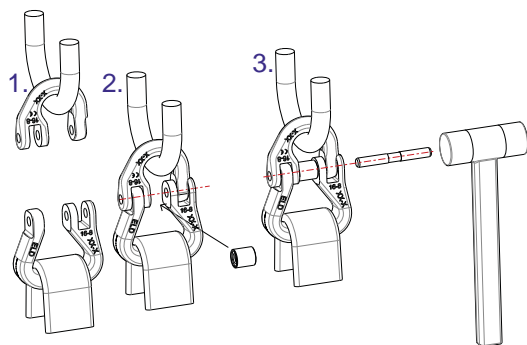

- Wprowadzić jedną połówkę ogniwa rozbieralnego do końcówki pasa, a drugą do końcówki łańcucha (lub innego elementu łączonego).
- Umieścić tulejkę na środku ogniwa tak, aby była w jednej linii z otworami.
- Włożyć kołek do otworu i wbić go młotkiem w tuleję tak aby nie wystawał.

Po zamontowaniu ogniwa należy upewnić się że kołek jest w odpowiedniej pozycji i jest odpowiednio zablokowany na tulei.

8. Przydatność do użytku

Urządzenie zostało sprawdzone u producenta pod kątem jego sprawności i wydajności. **Certyfikat** dostarczony wraz z nim potwierdza pozytywne przejście wszystkich testów zgodnie z normami.

Jednakże przed rozpoczęciem pracy użytkownik powinien sprawdzić zainstalowane urządzenie pod względem jego sprawności i wydajności, aby **wykazać, że cały układ jest zdolny do użytku**.

9. Użytkowanie – utrzymanie i obsługa

Przenoszenie i transport ładunków powinien być wykonywany delikatnie przy zachowaniu ostrożności, bez szarpnięć. Urządzenie musi poruszać się swobodnie.

10. Przeciwwskazania do stosowania

Używanie ogniwa do celów innych niż został zaprojektowany, a mających wpływ na rzeczywistą sprawność i bezpieczeństwo produktu, stosowanie go w warunkach skrajnie niebezpiecznych i brak konserwacji mogą prowadzić do **poważnego zagrożenia bezpieczeństwa osób** i powodować poważne szkody w środowisku pracy. Środki ostrożności, o których mowa poniżej nie obejmują wszystkich potencjalnych „nadużyć” przedmiotu jakie mogą wystąpić. W związku, z czym ewentualne pozostałe przypadki zagrożeń należy przewidzieć. A więc:

- NIE używać ogniwa do transport ludzi i zwierząt oraz ładunków innych niż te do których hak został zaprojektowany.
- NIE podnosić i nie przenosić ładunków jakimkolwiek transportem lotniczym oraz nie ciągnąć utwierdzonych ładunków.
- NIE używać w obszarze występowania wybuchów/materiałów łatwopalnych bądź silnych pól magnetycznych;
- NIE spawać jakichkolwiek części urządzenia, nie wypełniać spoin, nie używać go jako spoiwa do spawania.

11. Części zamienne, kontrola i konserwacja

Kontrola i prace konserwacyjne powinny być prowadzone przez przeszkolony personel, który zobowiązany jest wykonywać te badania dokładnie. Poniżej przedstawiono listę badań, które powinny być wykonywane w określonych odstępach czasu przedstawionych w tabeli „**Kontrola i prace konserwacyjne**”.

- **BADANIA WIZUALNE:** upewnienie się, że urządzenie nie posiada wad powierzchniowych, w tym pęknięć, wgnieceń, przecięć, szczelin i otarć.
- **BADANIE FUNKCJONALNOŚCI:** upewnienie się, że urządzenie może się swobodnie poruszać.
- **BADANIE ODKSZTAŁCEN:** upewnienie się, że urządzenie nie posiada jakichkolwiek odkształceń mierząc jego wymiary krytyczne przedstawione na Rys.1.
- **BADANIE ZUŻYCIA:** upewnij się, że punkty styku nie są zużyte, za pomocą miernika zmierzanie wymiarów krytycznych przedstawionych na Rys.1.
- **BADANIE STANU POWIERZCHNI:** upewnienie się, że urządzenie jest wolne od rdzy i korozji zwłaszcza, gdy jest stosowane na zewnątrz; używając odpowiednich metod (np. płynu penetrującego) upewnienie się czy wolne jest od pęknięć.

Wyniki powyższych badań powinny być archiwizowane.

Urządzenie nie posiada części zamiennych.

12. Złomowanie

Jeśli urządzenie jest pęknięte, zniekształcone, zużyte lub skończyła się jego żywotność określona przez producenta, powinien on być rozebrany i zełmowany.

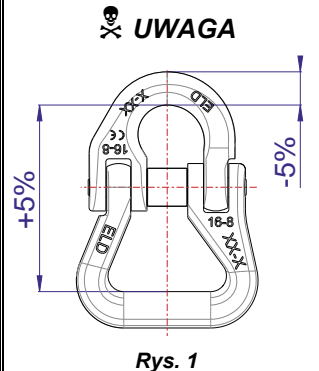
 <p style="text-align: center;">UWAGA</p> <p style="text-align: center;">Rys. 1</p>	<p>Wymień narzędzie gdy:</p> <p>Jeżeli urządzenie jest powiększone i odkształcone plastycznie o więcej niż 10% w porównaniu ze stanem pierwotnym.</p> <p>Jeżeli grubości ścianek lub inne wymiary uległy zmniejszeniu o więcej niż 5%.</p>
---	---



Kontrola i prace konserwacyjne

Typ badania	Każde użycie		Okresowo	
	Codziennie	Tydzień	Miesiąc	Rok
Stan wizualny	X			
Funkcjonalność	X			
Odkształcenia		X		
Zużycie			X	
Stan powierzchni				X

ACCESSORIES
FOR WIRE ROPE **ROBUR**
Industrial Zone – C.da S. Nicola
67039 SULMONA (L'AQUILA)
Tel. +39.0864.2501.1 – Fax +39.0864.253132
www.roburity.com – info@roburity.com

